



medemagroup



Sarjanumero: ____ - ____ - ____ - ____

Toimituspäivä: ____ / ____ 20____

Ajoneuvon toimittaja:

Päivämäärä: /

Respecta OY

Tenholantie 12
00280 Helsinki

Myyntipalvelu puh: +358 (0)207 649 748

Sähköposti: myynti@respecta.fi

Faksi :+358 (0)207 649 735

Huolto - ja varaosapalvelu puh: +358 (0)207 649 747

Sähköposti: huolto@respecta.fi

Sisältö

Sisältö.....	3
Symbolit	4
Varoitus!	4
Istuin ja selkänoja.....	5
Johdanto	6
Vaatimustenmukaisuusvakuutus.....	7
Osien nimet.....	8
Johdanto - DX2	9
Ohjaussauvan osat.....	9
Käytön aikana	9
Vikakoodi.....	16
Lisätoiminnot	17
Turvallisuustarkistus.....	19
Ohjelmointi.....	20
Sarjanumero.....	21
MC Concept 1103 -pyörätuolilla ajaminen.....	22
Jarrut	26
Sulakkeet.....	27
Akut.....	28
Akkujen hävittäminen	28
Lataaminen.....	29
Yleinen kunnossapito	30
Huoltovälit.....	30
Vakuutus.....	30
Säilytys	31
Kuljettaminen moottoriajoneuvossa	31
Kuljettaminen lentokoneessa.....	32
Hinaaminen	32
Renkaiden vaihtaminen	33
Akun vaihtaminen.....	35
Lamppujen vaihtaminen	38
Lantiovyö.....	38
Kiinnittäminen ajoneuvon lattiaan hihnoilla	39
Jalkalevy/jalkatuki	41
Ergo Lux.....	47
Niskatuen säätäminen.....	48
Sivulle aukeava kiinnitys	48
Spinalus-selkänojan säätäminen	49
DAHL-telakointijärjestelmä.....	50
Kunnostaminen	51
Tekniset tiedot	53
Kansainvälisiä osoitteita.....	54

Symbolit



Ilmaisee tilanteita, jolloin on toimittava erityisen varovaisesti henkilövahingon vaaran vuoksi.



Viittaa sähkömagneettiseen yhteensopivuuteen (EMC).

Varoitus!



Tätä ajoneuvoa ei saa antaa lainaksi henkilöille, jotka eivät tunne sen toimintaa täysin. Tämä ajoneuvo on tarkoitettu vain yhden henkilön käytettäväksi kerrallaan.



MC Concept 1103 on tarkoitettu enintään 125 kg painavien henkilöiden käyttöön. Se voidaan mukauttaa tehtaalla enintään 150 kg painavien henkilöiden käyttöön.

Ohjaussauva



Ohjaussauvan ohjauskeskusta ei saa altistaa äärimmäisille lämpötiloille eikä kosteudelle pitkäksi ajaksi.



Ohjaussauvan ohjauskeskukseen ei saa kohdistaa voimakkaita iskuja.



Älä katkaise ohjauskeskuksesta virtaa ajon aikana hätätilanteita lukuun ottamatta. Muutoin elektroniikka voi vaurioitua.



Puhdista saippuaveteen kostutetulla liinalla.
ÄLÄ päästä vettä tai kosteutta ohjauskeskukseen.

Istuin ja selkänoja



Kaikki istuin- ja selkäosamme on valmistettu syttymättömistä materiaaleista ja testattu ISO1716-16-standardin mukaisesti/ mukaisiksi.

Istuimen ja selkänojan suojuksen voi pestä pyykinpesukoneessa. Pesuohjeet ovat selkänojan takana.



Johdanto

Onneksi olkoon uuden sähkökäyttöisen MC Concept 1103 -pyörätuolin hankinnan johdosta.

Olet nyt sisätiloissa ja ulkona käytettävän liikkumista helpottavan laitteen omistaja. Euroopassa se luokitellaan A-luokan sähkökäyttöiseksi pyörätuoliksi.

Voit hyödyntää sitä täysimääräisesti sekä vältät särkymiset ja onnettomuudet, kun luet tämän käyttöohjeen huolellisesti. Jos olet uusi käyttäjä, kiinnitä huomiota erityisesti MC Concept -pyörätuolilla ajaminen -kohtaan.

MC Concept 1103 on suunniteltu toimimaan turvallisesti vähintään 10 vuotta eli enintään 5000 tuntia, kun se huolletaan ja sen turvallisuus tarkistetaan kerran vuodessa eli noin 500 käyttötunnin välein. Tämä huolto on annettava Medema Danmark A/S:n tai valtuutetun huoltokorjaamon tehtäväksi.



TÄRKEÄÄ! Turvallisuussyistä on tärkeää noudattaa huolto- ja turvallisuustarkistusvälejä, jotta jarruvikojen sekä mahdollisesti ylikuumenemisen ja tulipalon aiheuttavien oikosulkujen vaara vähenee.

MC Conceptiin on saatavana laaja valikoima lisävarusteita, jotka helpottavat päivittäistä käyttämistä. Saat meiltä lisätietoja lisävarusteista ja mukauttamisesta.

Medema Production A/S ei vastaa MC Conceptin virheellisen käyttämisen tai turvallisuuden laiminlyönnin aiheuttamista vahingoista.

Jos mielessäsi on kysymyksiä MC Conceptista tai tästä käyttöohjeesta, ota meihin yhteys. Yhteystietomme:

Medema Production A/S
Puhelin: +45 70 10 20 54
Sähköposti: info@minicrosser.com
Internet: www.minicrosser.dk

HUOMIO: Emme vastaa virheistä tai puutteista. Pidätämme oikeuden tämän käyttöohjeen tietojen muuttamiseen ilman ennakoilmoitusta.

Osien nimet

Alla näkyviä osien nimiä käytetään jäljempänä tässä käyttöohjeessa.



Johdanto - DX2

DX2 on ensimmäinen uuden sukupolven ohjaussauva, jolla ohjataan sähkökäyttöistä pyörätuolia. Suuri LCD-värinäyttö ja looginen kuvakepohjainen valikkorakenne helpottavat käyttämistä.

Ohjaussauvan osat

Dynamic DX2 AJR		
	1	Aloitus/lopetuspainike
	2	Suuntamerkkivalo vasemmalle
	3	Suuntamerkkivalo oikealle
	4	Valitse
	5	Näyttö
	6	Nopeudenvälitsin
	7	Varusteenvälitsin
	8	Äänimerkki

Käytön aikana

Tilapalkki näkyy ikkunan yläosassa. Akun varauksen ilmaisin näkyy jatkuvasti. Kello voidaan poistaa käytöstä tai ottaa käyttöön. Kuvake tulee näkyviin, kun toiminto on käytössä.

	
	1 2 3 4 5 6
1	Akun varauksen ilmaisin Vihreä = täysi lataus Keltainen = puolet latausta jäljellä Punainen = lataus lähes tyhjä, lataa akku heti
2	Vasen suuntamerkkivalo on toiminnassa Jos hätävilkkuvalot ovat käytössä, molemmat suuntamerkkivalojen kuvakkeet vilkkuvat.
3	Valot päällä
4	Virhekoodi, lisätietoja on virhekoodeista kertovassa kohdassa.
5	Oikea suuntamerkkivalo on toiminnassa Jos hätävilkkuvalot ovat käytössä, molemmat suuntamerkkivalojen kuvakkeet vilkkuvat.
6	Nykyinen kellonaika

Kello käytössä / pois käytöstä



Paina ylä- tai alanuolipainiketta tai ohjaussauvaa eteenpäin, kunnes yllä näkyvä kuvake tulee näytön keskelle.



Voit siirtyä vaihtoehtojen X ja ✓ välillä painamalla Valitse-painiketta.

Hyväksy painamalla ylä- tai alanuolipainiketta.

Nopeuden valitseminen

Kun käynnistät ohjaussauvan, näyttöön tulee alla näkyvä kuva. Suurinta nopeutta kuvaava numero tulee näkyviin keskelle. Voit valita nopeuden painamalla plus- tai miinuspainiketta. Suurin nopeus 5, pienin on 1.

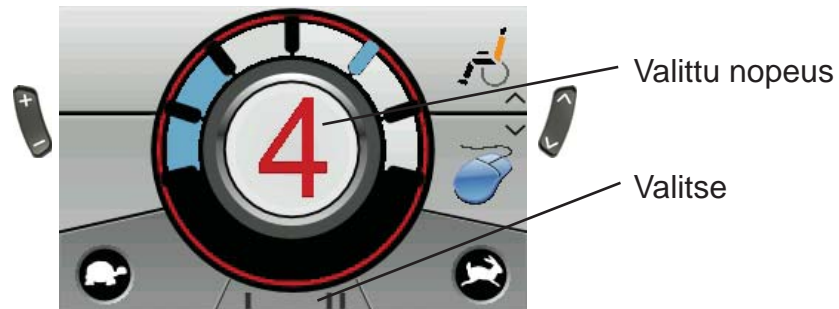

Voit käyttää alaosan toimintoja Valitse-painikkeen avulla.

Istuimen selkänöjan ja jalkatukien säätäminen

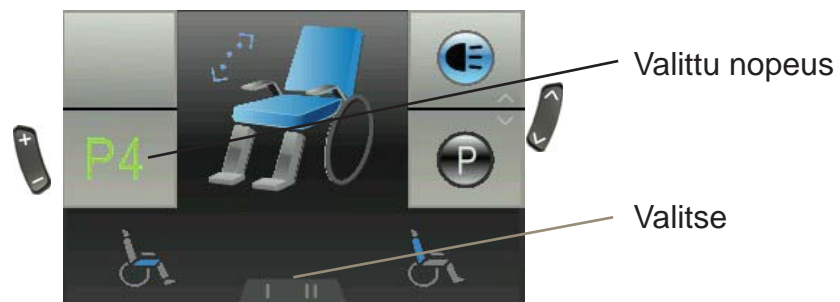

Paina ylös tai alas osoittavaa nuolipainiketta, kunnes näyttöön tulee pyörätuoli. Valitse käytettävä toiminto Valitse-painikkeen avulla. Voit esimerkiksi säätää istuimen selkänöjan kaltevuutta ohjaussauvan avulla.

Toiminto	Kuvake
Istuimen kallistuskulma	
Selkänojan kulma	
Istuimen korkeus	
Vasen jalkatuki	
Oikea jalkatuki	
Molemmat jalkatuet	
Makaava asento	
Niskatuki	

Vain käytettävissä olevat vaihtoehdot tulevat näkyviin.

Valo päällä/pois

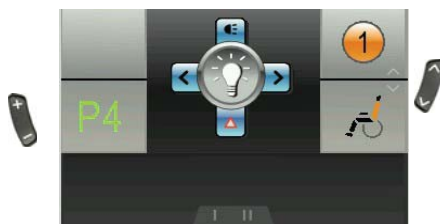

Paina ylös tai alas osoittavaa nuolipainiketta, kunnes näyttöön tulee ajovalon kuva.

Voit sytyttää valon painamalla ohjaussauvaa eteenpäin. Voit sammuttaa painamalla uudelleen.

Voit sytyttää hätävilkut painamalla ohjaussauvaa taaksepäin. Voit sammuttaa ne painamalla ohjaussauvaa uudelleen taaksepäin.

Voit käyttää oikeaa tai vasenta suuntavilkkuä liikuttamalla ohjaussauvaa vasemmalle tai oikealle. Voit sammuttaa suuntavilkut liikuttamalla ohjaussauvaa uudelleen samaan suuntaan.

Takavallo

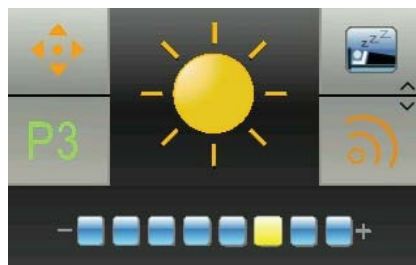

Paina ylös tai alas osoittavaa nuolipainiketta, kunnes näyttöön tulee auringon kuva. Voit tehdä valintoja painamalla ohjaussauvaa eteenpäin. Voit muuttaa kirkkautta Valitse-painikkeen avulla tai painamalla ohjaussauvaa vasemmalle tai oikealle.

Voit hyväksyä uudet asetukset ja palata päävalikkoon painamalla ohjaussauvaa eteen- tai taaksepäin tai painamalla ylä- tai alanuolipainiketta.

Näyttöasetukset

Paina ylä- tai alanuolipainiketta, kunnes näytössä näkyy päivä/ yö-kuvake. Voit määrittää asetukset painamalla ohjaussauvaa eteenpäin. Alla näkyvä kuva tulee näkyviin.

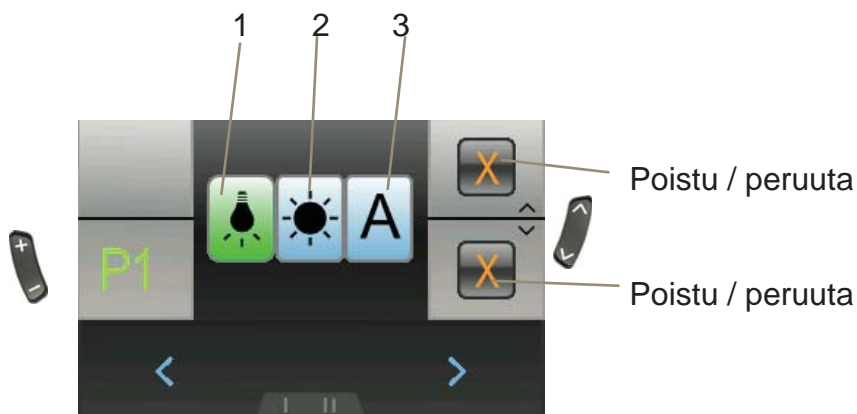

Asetus	Tulos
1 - Sisätiloissa	Näyttöön tulee musta taustaväri.
2 - Ulkona	Näyttöön tulee valkoinen taustaväri.
3 - Automaattinen	Taustaväriksi vaihtuu musta tai valkoinen vallitsevan valaistuksen mukaan.

Voit muuttaa asetusta Valitse-painikkeen avulla tai painamalla ohjaussauvaa vasemmalle tai oikealle.

Voit hyväksyä uudet asetukset ja palata päävalikkoon painamalla ohjaussauvaa eteenpäin.

Voit hylätä uudet asetukset ja palata päävalikkoon painamalla ohjaussauvaa taaksepäin tai painamalla ylä- tai alanuolipainiketta.

Kellonajan asettaminen



Paina ylös tai alas osoittavaa nuolipainiketta, kunnes näyttöön tulee kello. Voit määrittää asetukset painamalla ohjaussauvaa eteenpäin. Alla näkyvä kuva tulee näkyviin.

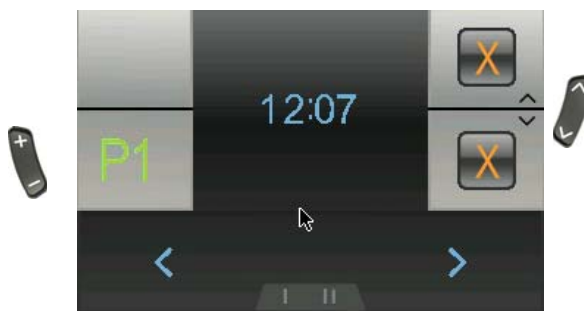

Voit valita muutettavan numeron Valitse-painikkeen avulla tai painamalla ohjaussauvaa vasemmalle tai oikealle.

Numero suurenee, kun ohjaussauvaa painetaan eteenpäin.

Voit hyväksyä uudet asetukset ja palata päävalikkoon painamalla ohjaussauvaa taaksepäin.

Voit hylätä uudet asetukset ja palata päävalikkoon painamalla ylä- tai alanuolipainiketta.



Järjestelmän lukitus



DX-järjestelmän lukitseminen



Pidä virtapainiketta painettuna 4 sekuntia, kun järjestelmä on käynnissä. Järjestelmä sammutetaan ja lukitaan.

DX-järjestelmän lukituksen avaaminen	
	Paina virtapainiketta. Näyttöön tulee lukon kuva.
	Paina äänimerkkipainiketta kahdesti 10 sekunnin kuluessa. Järjestelmä käynnistyy normaaliksi.

Vikakoodi

Koodi	Syy	Merkitys
1	DX-moduuli	<p>Mahdollinen merkitys</p> <ul style="list-style-type: none"> - Ohjelmointivirhe - Johtoliitosvika - Moduulin sisäinen vika <p>Katkaise pyörätuolista virta ja kytke siihen virta uudelleen. Jos tämä ei auta, ota yhteys pätevään teknikkoon.</p>
2	DX varuste	<p>Mahdollinen merkitys</p> <ul style="list-style-type: none"> - Nostetun istuimen vuoksi ajetaan hitaasti. (ohjelmointi). Tämä ei ole virhe. <p>Laske istuin mahdollisimman alas. Jos tämä ei auta, ota yhteys pätevään teknikkoon.</p>
3	Moottori 1 / L (M1)	<p>Mahdollinen merkitys</p> <ul style="list-style-type: none"> - Huono liitos moottorin ja virtamoduulin välillä - Oikosulku <p>Tarkista, ettei mikään liitos ole löysällä. Ota yhteys pätevään teknikkoon.</p>
4	Moottori 2 / L (M2)	<p>Mahdollinen merkitys</p> <ul style="list-style-type: none"> - Huono liitos moottorin ja virtamoduulin välillä - Oikosulku <p>Tarkista, ettei mikään liitos ole löysällä. Ota yhteys pätevään teknikkoon.</p>
5	Seisontajarru 1 (vasen M1)	<p>Mahdollinen merkitys</p> <ul style="list-style-type: none"> - Löysä liitos - Oikosulku <p>Tarkista, ettei mikään liitos ole löysällä. Ota yhteys pätevään teknikkoon.</p>
6	Seisontajarru 2 (oikea M2)	<p>Mahdollinen merkitys</p> <ul style="list-style-type: none"> - Löysä liitos - Oikosulku <p>Tarkista, ettei mikään liitos ole löysällä. Ota yhteys pätevään teknikkoon.</p>

Lisätoiminnot

DX2-ohjaussauvan ja infrapunälähtetimen avulla voidaan ohjata kaikkia elektronisia laitteita, joita ohjataan infrapunavalon ja kaukosäätimen avulla. Niitä ovat esimerkiksi tv, radio ja tietokoneen hiiri.

Tarvittava lisävaruste:

DX-IRIS2-infrapunälähetysjärjestelmä

Jos se kiinnitetään pyörätuoliin, sen avulla voidaan ohjata televisiota, radiota tai tietokoneen hiirtä.

DXMTX-infrapunälähetysjärjestelmä

Jos se kiinnitetään pyörätuoliin, sen avulla voidaan ohjata tietokoneen hiirtä. Silloin hiirtä voi liikuttaa ohjaussauvan avulla. Lisätietoja on jäljempänä.



Paikanna hiiren kuvake ylä- ja alanuolipainikkeilla. Kun hiiri näkyy sinisenä, se ei ole käytössä. Voit ottaa sen käyttöön painamalla ohjaussauvaa eteenpäin. Hiiren kuvake muuttuu vihreäksi.



Voit liikuttaa hiiren osoitinta tietokoneen näytössä ohjaussauvan avulla.



Voit napsauttaa hiirellä painamalla Valitse-painiketta. Se toimii samalla tavoin kuin hiiri. Voit napsauttaa kerran tai kaksi kertaa.

Voit poistaa hiiren ohjaamisen käytöstä ylä- ja alanuolipainikkeilla. Nyt voit valita uuden toiminnon.

Turvallisuustarkistus

Päivittäinen turvallisuustarkistus

Elektroniikkajärjestelmä tarkistaa turvallisuuden jopa 100 kertaa minuutissa. Tee lisäksi seuraavat täydentävät tarkastukset.

- Katkaise virta elektroniikkajärjestelmästä. Näytössä ei silloin näy mitään.
- Tarkista, onko ohjaussauva taipunut.
- Tarkista, onko ohjaussauva vaurioitunut.
- Tarkista, että se palaa keskiasentoon, kun se vapautetaan.

Jos havaitset ongelmia, ota yhteys pätevään huoltoteknikkoon ennen kuin käytät pyörätuolia uudelleen.

Viikoittainen turvallisuustarkistus

Seisontajarru: Tämä testi on tehtävä tasaisella alustalla. Pyörätuolin ympärillä täytyy olla vähintään metri vapaata tilaa.

- Käynnistä pyörätuoli. Paina ohjaussauvaa hitaasti eteenpäin. Kuuluu napsahtava ääni. Pyörätuoli voi lähteä liikkeelle.
- Vapauta ohjaussauva heti ja tarkkaile, kuuluuko sekunnin kuluessa napsahtava ääni.

Toista testi kaikkiin suuntiin.

- Tarkista, että ohjaussauvaa ympäröivä kumitiiviste on ehjä. Tämä on tärkeää, sillä kumitiiviste estää kosteuden pääsyn elektroniikkajärjestelmään.
- Tarkista, että ohjausrasia on kiinnitetty kunnolla.

Jos havaitset ongelmia, ota yhteys pätevään huoltoteknikkoon ennen kuin käytät pyörätuolia uudelleen.

Kuukausittainen tarkistus

Tarkista rengaspaineet vähintään kerran kuukaudessa. Sen tulee olla 2,8 baaria.

Yearly

MC Concept 1103 on suunniteltu toimimaan turvallisesti vähintään 10 vuotta eli enintään 5000 tuntia, kun se huolletaan ja sen turvallisuus tarkistetaan kerran vuodessa eli noin 500 käyttötunnin välein. Tämä huolto on annettava Medema Danmark A/S:n tai valtuutetun huoltokorjaamon tehtäväksi.



TÄRKEÄÄ! Turvallisuussyistä on tärkeää noudattaa huolto- ja turvallisuustarkistusvälejä, jotta jarruvikojen sekä mahdollisesti ylikuumenemisen ja tulipalon aiheuttavien oikosulkujen vaara vähenee.

Ohjelmointi



Dynamic-elektroniikkajärjestelmä on ohjelmoitu siten, että ajo-ominaisuudet voidaan mukauttaa käyttäjän tarpeisiin. Ohjelmointi on annettava Dynamic-järjestelmäkoulutuksen saaneiden tehtäväksi. Virheellisen muutosten tekeminen parametreihin voi tehdä ajamisesta vaarallista.

Huomautus



Aivan pyörätuolin lähellä ei saa käyttää matkapuhelimia, sillä niiden aiheuttamat sähkömagneettiset häiriöt voivat vaikuttaa elektroniikkajärjestelmään.

Lisäksi pyörätuolin elektroniikkajärjestelmä aiheuttaa sähkömagneettisen kentän, joka voi joskus vaikuttaa esimerkiksi myymälöiden varashälyttimiin.

Dynamic-ohjausjärjestelmät on testattu. Ne täyttävät ISO7176/14- ja EN12184-vaatimukset.

Sarjanumero

Valmistuskuukausi ja -vuosi sekä sarjanumero näkyvät pyörätuolin sarjanumerokilvessä. Sama sarjanumero näkyy käyttöohjeen etusivulla.

Ilmoita tämä sarjanumero, jos esimerkiksi tilaat huollon tai varaosia.



Sarjanumero

Paino ilman kuljettajaa, sis. istuimen ja akut



Sarjanumerokilven paikka

MC Concept 1103 -pyörätuolilla ajaminen

Moderni MC Concept on kehitetty varmistamaan parhaan mahdollisen liikkuvuuden.

Ennen siihen istumista ja siitä nousemista tee seuraavat tarkistukset.

- Virta on katkaistu pyörätuolista.
- Pyörätuolin seisontajarrua ei ole vapautettu.
- Pyörätuoli ja istuin ovat vakaita.
- Vältä laskemasta koko painoasi jalkatukien varaan. Muutoin pyörätuoli voi kaatua eteenpäin.

Jos käytät MC Concept -pyörätuolia ensimmäisen kerran, harjoittele kaikkia päivittäiseen käyttöön liittyviä tilanteita:

- Ajaminen mäkeä ylös- ja alaspäin
- Ajaminen epätasaisella alustalla
- Ajaminen kaltevalla alustalla

Harjoittele ajamista yhdessä terapeutin tai muun hoitajan kanssa.

Varoitus!



Istuinta EI SAA nostaa ylöspäin ajettaessa epätasaisella tai kaltevalla pinnalla tai mäkeä ylös tai alas. Mitä korkeammalle istuin nostetaan, sitä epävakaammaksi pyörätuoli muuttuu.

Kädet ja jalat

Pidä kädet käsinojilla ja jalat jalkatuissa ajaessasi.

Johdot ja kaapelit

Varmista, että esimerkiksi ohjaussauvan johdot on kiinnitetty.

Korkeuserot

Älä yritä ajaa pyörätuolilla yli 4 cm korkean esimerkiksi kynnyksen yli. Lähesty kynnyksiä aina kohtisuoraan siten, että etu- ja takapyörät ovat suorassa linjassa (ks. alla). Tämä vähentää kaatumisvaaraa.

Huomautus!



Jos MC Concept -pyörätuoliasi varten on hankittu Dahl Engineeringin telakointijärjestelmä, maavara on tällöin vain 3 cm.



Kuva 1



Kuva 2



Kuva 3



Kuva 4

Ajaminen mäessä

Mäessä ajaessasi yritä pitää pyörätuoli jatkuvasti liikkeessä. Jos joudut pysähtymään, lähde liikkeelle hitaasti.

Aja alamäessä mahdollisimman hitaasti.

Jos MC Concept liikkuu liian nopeasti, pysäytä se vapauttamalla ohjaussauva. Paina ohjaussauvaa varovaisesti eteenpäin ja jatka varovaisesti, kunnes olet päässyt alamäen juurelle.

11 vihjettä MC Concept -pyörätuolilla ajamiseen

- Hidasta nopeutta mutkissa ja alamäissä.
- Hidasta nopeutta kaltevalla alustalla. Suurin nousu: $8^\circ = 14\%$
- Hidasta nopeutta ajaessasi kaltevalla pinnalla sivuttain. Suurin kaltevuus sivusuunnassa: 8°
- Vältä ajamista ja pysäköimistä sateella.
- Vältä pysäköimistä jäälle tai lumelle.
- Pysäköi aina tasaiselle alustalle.
- Vältä ajamista epätasaisella alustalla.
- Vältä ajamista jäisellä tai liukkaalla pinnalla, kuten vastaleikatulla nurmikolla tai lumella.
- Älä yritä ajaa pyörätuolilla yli 4 cm korkean kynnyksen yli. Jos pyörätuolia varten on hankittu telakointijärjestelmä, maavara on vain 3 cm.
- Vältä ajamista kynnysten yli vinottain. Muutoin on olemassa kaatumisen vaara.
- Älä hinaa pyörätuolilla mitään.

Huomautus!



Jos käyttämäsi lääkitys vaikuttaa kykyysi ajaa motorisoidulla ajoneuvolla, keskustele asiasta lääkärin kanssa.

Älä aja MC Concept 1103 -pyörätuolilla, jos olet päihtynyt lääkityksen tai alkoholin vuoksi.

Ajaminen yleisillä teillä

Yleisillä teillä, kävelykaduilla, pysäköintialueilla, jalkakäytävillä tai ostoskeskuksissa ajaessasi mukauta nopeus muihin ja jätä heihin riittävästi etäisyyttä. Nopeudella 7 km/h on noudatettava pyöräilijöitä koskevia liikennesääntöjä. Siksi on käytettävä ajovaloja (lisävaruste).

Kävelyteillä suurin nopeus on 6 km/h. Tällöin sinua pidetään jalankulkijana.

Huomautus!



Muista, että muut tienkäyttäjät eivät ehkä näe sinua, kun istut MC Conceptissa. Ole varovainen katuja ylittäessäsi.

Ajaminen rullaportaissa tai portaissa



Pyörätuolia ei ole suunniteltu käytettäväksi rullaportaissa tai portaissa. Jos yrität ajaa sillä rullaportaissa tai portaissa, voit aiheuttaa vakavia vammoja itsellesi ja muille.

Sähkömagneettinen yhteensopivuus



MC Concept 1103 täyttää pyörätuoleille asetettavat sähkömagneettisen säteilyn sietovaatimukset. Tietyissä harvinaisissa tilanteissa sähkömagneettinen säteily voi vaikuttaa MC Concept 1103 -pyörätuoliin. Radio- tai televisioasemat, radiolähettimet ja matkapuhelimet voivat aiheuttaa siinä häiriöitä.

Jos tällaista laitetta käytetään lähistöllä, on suositeltavaa katkaista virta MC Concept -pyörätuolista.

Vältä matkapuhelimen käyttämistä ajon aikana.

Jos MC Concept alkaa liikkua hallitsemattomasti tai jos jarrut vapautetaan, katkaise virta heti kun se on turvallista.

MC Concept voi joissakin harvinaisissa tapauksissa laukaista myymälöiden varashälyttimet.

Dynamic-ohjausjärjestelmät on testattu. Ne täyttävät ISO7176/14- ja EN12184-vaatimukset.

Jarrut

MC Concept on varustettu kaksilla jarruilla: moottorijarrulla ja seisontajarrulla.

Moottorijarrutus:

Kun ajat alamäkeen, MC Conceptin ohjausyksikkö kytkee moottorijarrun.

Seisontajarru:

Kun pyörätuoli on paikallaan eikä ohjaussauvaan kosketa, magneettijarrut kytkeytyvät päälle automaattisesti. Lähdetessä ajamaan magneettijarrut vapautetaan.

Huomautus!

ÄLÄ KOSKAAN jarruta MC Conceptia katkaisemalla virta. Tällöin magneettijarrut kytkeytyvät äkisti, joten on olemassa kaatumisen vaara.



Vapauttaminen

MC Concept on varustettu kahdella vapautusvivulla. Ne sijaitsevat ajoneuvon molemmilla puolilla.



Irrota AINA molemmat puolet.

Varoitus!

Kun pyörätuoli vapautetaan, jarrujärjestelmä poistetaan käytöstä.



ÄLÄ KOSKAAN vapauta kaltevalla alustalla. Muutoin voi aiheutua vakava loukkaantuminen.



*Normaali asento ajon aikana:
nostettu sisään*



*Vapautetussa asennossa: painettu
ulos*

Sulakkeet

Jos ylikuumentamisen merkkivalo vilkkuu

- Katkaise virta.
- Odota 3 minuuttia.
- Käynnistä uudelleen.

MC Conceptin oikealla puolella istuimen takana on akkupiiriä suojaava sulake.

Sulake on valkoinen. Jos se ponnahtaa ulos, voit painaa sen takaisin paikalleen muutaman minuutin kuluttua. Jos se ponnahtaa heti takaisin ulos, ota yhteys valtuutettuun jälleenmyyjään.

Vaihdettavia ulkoisia sulakkeita ei ole.

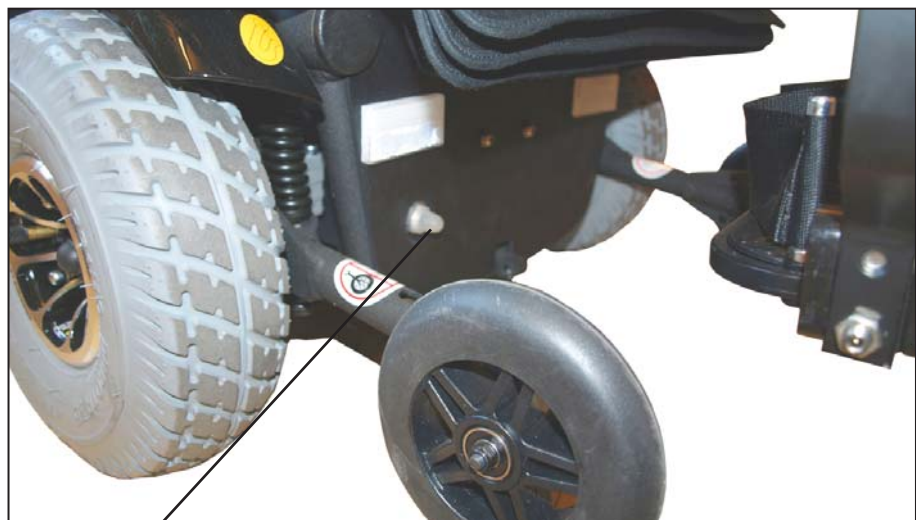

Sulake sijaitsee täällä.

Akut

Akun merkkivalo näyttää, paljonko virtaa akussa on.

- Punainen, oranssi ja vihreä väri ilmaisevat, että akut on ladattu täyteen.
- Punainen ja oranssi ilmaisevat, että akut on ladattava pian.
- Punainen ilmaisee, että akku on ladattava mahdollisimman pian. Muutoin pyörätuoli pysähtyy.

Kun MC Concept on käyttämättä, akut on ladattava. Tämä pidentää akkujen käyttöikää.

MC Conceptissa on suljetut huoltovapaat akut. Niissä ei tavallisesti muodostu kaasua, eikä niihin tarvitse lisätä akkuvettä.



Huomautus!

MC Conceptiin EI KOSKAAN saa asentaa muita kuin suljettuja akkuja.

Jos akut ladataan ulkona, on käytettävä suljettua latauslaitetta, jossa ei ole puhallinta.

Käytä vain kuivien huoltovapaiden geeliakkujen lataamiseen tarkoitettuja latauslaitteita.

Suurin latausvirta on 12 A.

Latausjohtoon EI saa yhdistää jatkojohtoa.

Uusia akkuja voi tilata Medema Production A/S:ltä.

Akkujen hävittäminen

Käytetyt akut on toimitettava jälleenmyyjän kautta kierrätykseen.

Vuotavia akkuja on käsiteltävä varovaisesti, sillä ne sisältävät geeliin sitoutunutta syövyttävää happoa.

TIETOJA: Uusia akkuja voi tilata Medema Production A/S:ltä.

Lataaminen



Lataaminen	
1	Yhdistä johto pyörätuolin ohjauskeskukseen.
2	Kytke laturi sähköpistorasiaan tai käynnistä se.
3	Tarkista latauslaitteen merkkivaloista, että lataaminen alkaa.
4	Kun akut on ladattu, irrota latauslaitteen pistoke pistorasiasta tai katkaise siitä virta. Irrota latausjohto ohjauskeskuksesta.

Akun merkkivalo näyttää jo pian lataamisen alkamisen jälkeen, että akut on ladattu täyteen. Akut on kuitenkin ladattu täyteen vasta kun LATAUSLAITTEEN merkkivalo muuttuu vihreäksi.

Huomautus!

Uudet akut saavuttavat täyden kapasiteettinsa vasta noin 20 latauksen ja purkauksen jälkeen.

Huomaa, että akkujen kapasiteetti heikkenee ajan kuluessa ja kylmällä säällä. Lämpötilassa -10 °C akkujen kapasiteetti on puolet heikempi kuin lämpötilassa $+20\text{ °C}$.

Jos MC Concept on pidemmän ajan käyttämättä, lataa sen akut kerran kuukaudessa.

Huomautus!



Latauslaitetta EI saa asettaa istuimelle, kun akkuja ladataan.

Lataaminen, kun pyörätuoliin on kytketty virta

- Akkumerkkivalo vilkkuu latauksen aikana.
- Lataamisen päätyttyä akkumerkkivalo vilkkuu noin minuutin ajan, kun lataamisjohto on irrotettu.

Yleinen kunnossapito

Jos ohjauskeskuksen päälle kaatuu ruokaa tai juomaa, pyyhi se pois kostealla liinalla.

Puhdista MC Concept vain kostealla liinalla.



Huomautus!

Painepesurilla tai letkulla puhdistaminen voi vaurioittaa pyörätuolin elektroniikkaa.

Huoltovälit

MC Concept tarvitsee vain vähän huoltoa.

On kuitenkin suositeltavaa viedä se jälleenmyyjälle tarkastusta varten kerran vuodessa.



TÄRKEÄÄ! Turvallisuussyistä on tärkeää noudattaa huolto- ja turvallisuustarkistusvälejä, jotta jarruvikojen sekä mahdollisesti ylikuumentumisen ja tulipalon aiheuttavien oikosulkujen vaara vähenee.

Lisätietoja on huolto-ohjeessa.

Vakuutus

MC Conceptin suurin nopeus on 10 km/h, joten sitä pidetään polkupyöränä. Erillistä vakuutusta ei tarvita.

Useimpiin kotivakuutuksiin sisältyy myös korvaus kolmannelle osapuolelle, joten MC Conceptin käyttäjällä on vakuutusuoja.

On suositeltavaa keskustella tästä asiasta vakuutusyhtiön edustajan kanssa.

Ota tarvittaessa täydentävä vakuutus erikseen.

Säilytys

Pyörätuolia on säilytettävä ja ladattava suojattuja mielellään pakkaselta suojattuna.



Huomautus!

Latauslaite on pidettävä kuivana, mutta sitä ei saa peittää, kun sitä käytetään.

Pitkäaikaisessa säilytyksessä on suositeltavaa peittää MC Concept 1103 sen suojaamiseksi pölyltä, sateelta ja auringonpaisteelta.

Kuljettaminen moottoriajoneuvossa

MC Concept 1103 on AINA kiinnitettävä kuljetuksen ajaksi.

Pyörätuolia nostetaan etu- ja takaosan kääntyvien pyörien avulla. Vältä nostamasta istuimesta tai sivupaneeleista.

Kiinnitä pyörätuoli ajoneuvoon pujottamalla hihnat etu- ja takaosan silmukoiden läpi. Silmukat on merkitty keltaisella.



Tukien silmukat



Tärkeää!

Jos MC Concept -pyörätuoliasi varten on hankittu Dahl Engineeringin telakointijärjestelmä, lue sen mukana toimitetut ohjeet.

Kuljettaminen lentokoneessa

Jos MC Concept kuljetetaan lentokoneessa, lentoyhtiöillä on seuraavat vaatimukset.

- Akkujen tulee olla lentoyhtiön hyväksymiä.
- Renkaista on päästettävä ilma ulos.
- Osa lentoyhtiöistä vaatii, että akkukengät on irrotettava.

Voidaan asentaa lisävarusteena hankittava pääkatkaisin.

Lentoyhtiöitä varten laadittava vakuutus akuista on Mini Crosser -sivustossa:

http://www.minicrosser.dk/Download_brochurer.asp

Hinaaminen

Jos MC Concept vikaantuu, sitä voidaan hinata tai työntää. MC Conceptista on aina katkaistava virta ja jarrut on vapautettava hinaamista varten. Lisätietoja on Jarrut-kohdassa.

MC Conceptia hinataan kiinnittämällä köysi keltaisella merkityihin etuosan hinauskohtiin. Suurin hinausnopeus on 5 km/h. Kun pyörätuolia hinataan, moottorit toimivat dynamoina tuottaen sähköä. Jos hinausnopeus ylittää 5 km/h, moottorit voivat tuottaa liikaa sähköä, jolloin pyörätuoli vaurioituu ja pahimmassa tapauksessa syttyy tuleen.

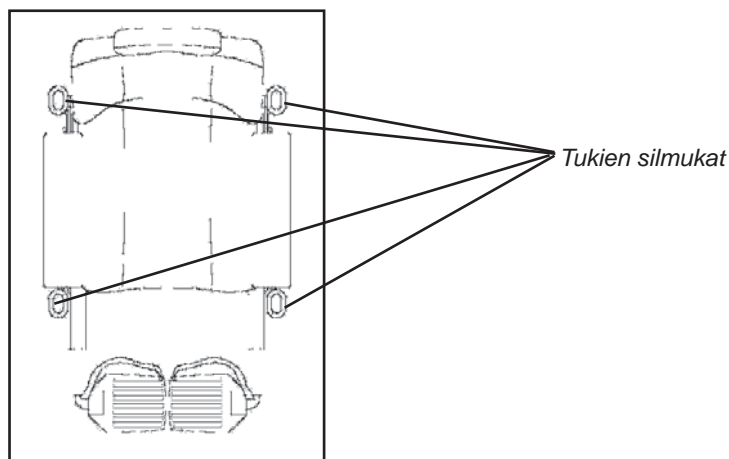

Renkaiden vaihtaminen

Jos ilmatäytteinen rengas puhkeaa tai kuluu niin paljon, että se on vaihdettava, toimi seuraavasti.

Valtuutetut MC Concept-jälleenmyyjät myyvät renkaita ja sisärenkaita.

MC Conceptista on KATKAISTAVA VIRTA ennen aloittamista.



Nosta MC Concept puunkappaleen päälle, jotta pyörät ovat irti maasta tai lattiasta.



Kaatumisenestopyörä
Kierrä auki ja irrota keskimutteri.

Nyt voit irrottaa renkaan.



Kääntyvä pyörä
Kierrä auki ja irrota keskimutteri.

Nyt voit irrottaa renkaan.



Keskipyörä

On suositeltavaa hankkia tarvittavat työkalut esimerkiksi apuvälinekeskuksesta.

Irrota peitelevy ruuvitaltalla.

Irrota mutteri koon 17 kiintoavaimella. Aseta paikalleen uusi mutteri.



Pyörä voi olla vaikea irrottaa, joten tarvitset ehkä ulosvetäjää.

Vaihda pyörään uusi aluslevy ja mutteri. Levitä kierteisiin Loctite 243 -ainetta (sinistä). Paina kansi takaisin paikalleen.

Akun vaihtaminen

Akut voi vaihtaa ilman työkaluja.

Katkaise virta MC Conceptista ennen työn aloittamista. Nosta tiivisteet ylös.

Irrota ja poista kaksi siipimutteria istuimen takaa.

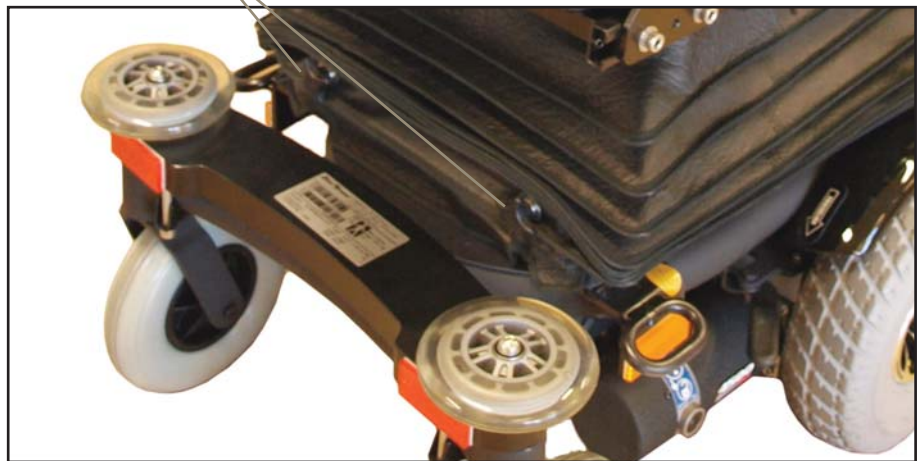

Irrota kaapelit.

Jos MC Conceptissa on jalkatuet, ne on irrotettava tulppineen. Ne ovat istuimen oikealla ja vasemmalla puolella. Katso alla olevia kuvauksia.



Käsin säädettävä keskimmäinen jalkalevy

Irrota ruuvit molemmilta puolilta ja poista jalkalevy.



Käsin säädettävät jalkatuet

Paina liipaisinta ja nosta jalkatuet irti.



Sähkötoimiset jalkatuet

Paina kiinnike alas. Käännä jalkatuki sivulle. Nyt voit nostaa sen irti.

Vaihdeettavia ulkoisia sulakkeita ei ole.



Sähkötoiminen keskimäinen jalkalevy

Irrota tulppa istuimen alta oikealta.

Irrota ruuvit molemmilta puolilta ja poista jalkalevy.

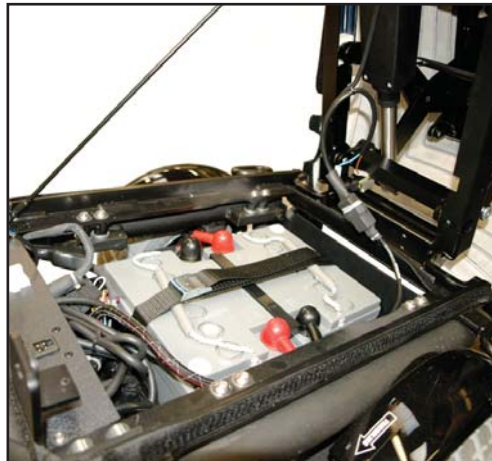

Voit nyt kallistaa istuinta eteenpäin, jotta pääset käsiksi akkuihin.

Irrota plus- ja miinusliittimet molemmista akuista. Löysennä hihna akkujen ympäriltä. Akut voidaan nyt vaihtaa.

Kun asetat uudet akut paikalleen, varo, että johtoja ei jää puristuksiin.

Kun istuin on kallistettu taaksepäin, tue sitä.



Akkuihna

Akkukengät

Lamppujen vaihtaminen

Jos jokin lamppu sammuu:

- Tarkista virransyöttö.
- Vaihda lampputuotteen.

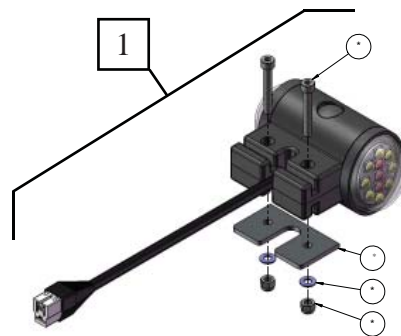

* Kiinnittäminen toiselle puolelle: asennuskiinnike käännetään toisin päin.

MUISTA!
Punaiset lamput menevät taakse.

Määrä	Tuotenumero	Kuvaus	Määrä
1	CR-5-0000	Suuntamerkki- ja ääri-valot, LED, koko sarja	1

Huomautus! Valot ovat lisävaruste.

Lantiovyö



MC Concept 1103 voidaan tarvittaessa varustaa lantiovyöllä tai valjailla.

Lantiovyö

Kiinnittäminen ajoneuvon lattiaan hihnoilla

Dahl Engineeringin hihnasarja moottoriajoneuvoihin kiinnittämiseksi. Tuotenro C2-0242

Kiinnitä pyörätuoli aina neljällä hihnalla takaa ja kahdella edestä

Hihnat on aina kiinnitettävä ajoneuvoon hyväksytyllä tavalla ja neljään MC Conceptiin hitsattuun silmukkaan.

Hihnat ON kiinnitettävä kuvassa näkyviin kulmiin turvallisuuden lisäämiseksi.

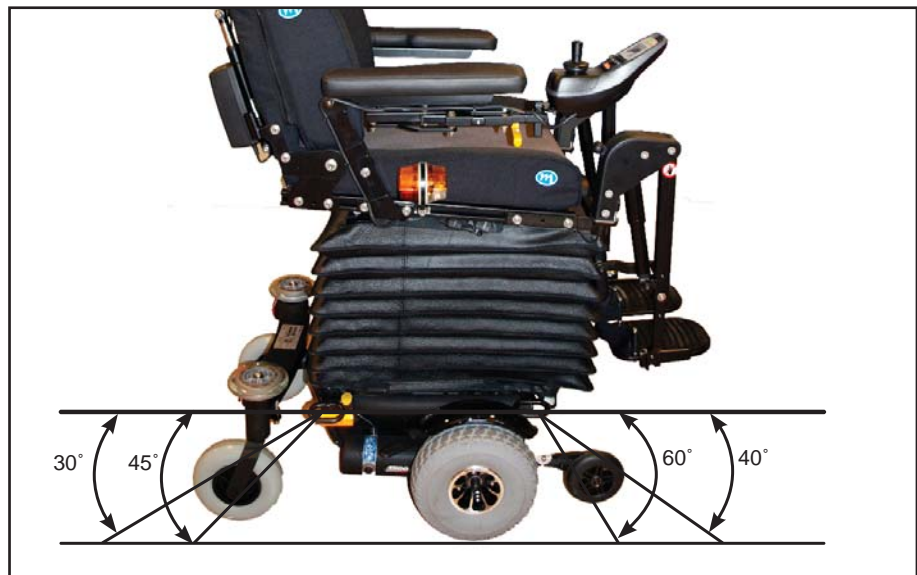

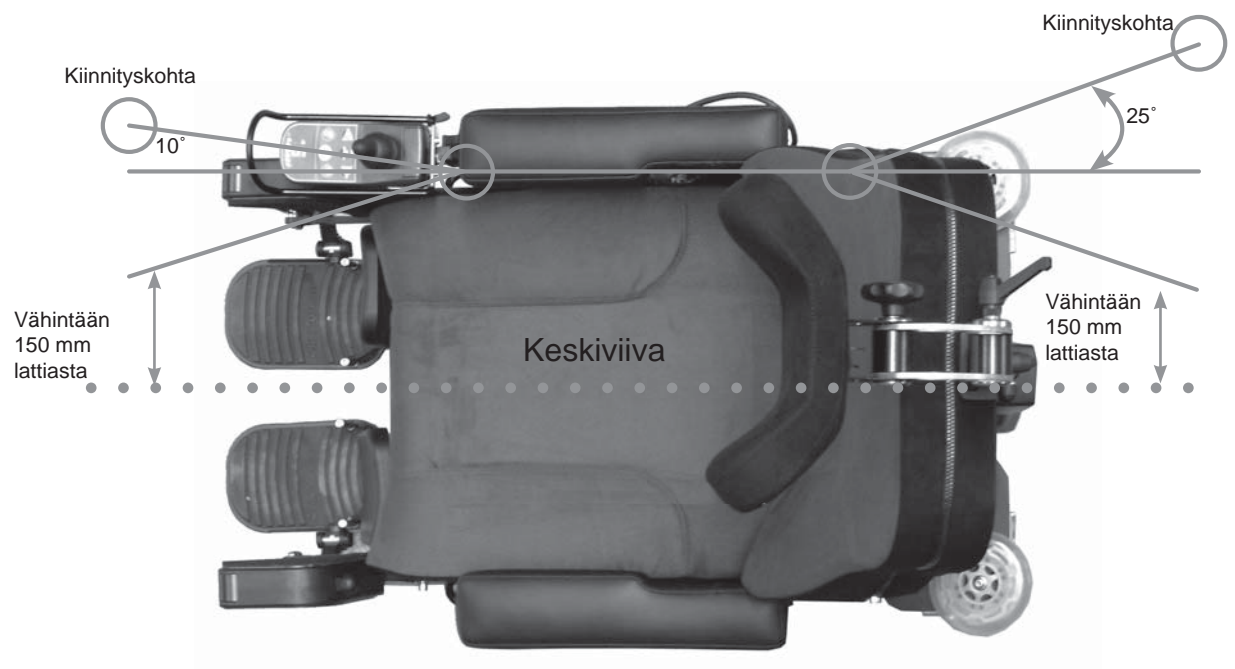

Jalkalevy/jalkatuki

Käsin säädettävä keskimäinen jalkalevy



Voit säätää jalkalevyn mukavaan kulmaan irrottamalla ruuvit täältä. Voit nyt säätää jalkalevyä.

ÄLÄ UNOHDA kiristää kaikkia ruuveja kunnolla.



Voit säätää jalkalevyn kulmaa käyttämällä sen alla sijaitsevaa ruuvia.

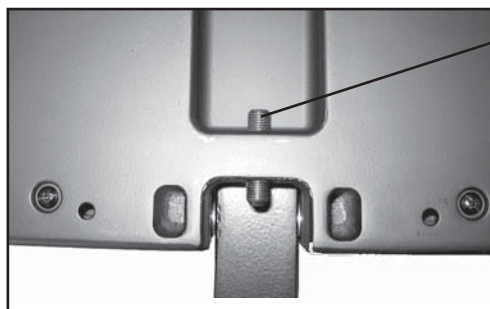

Voit säätää jalkalevyn mukavaan kulmaan irrottamalla ruuvit täältä. Voit nyt säätää jalkalevyn haluamallesi korkeudelle.

ÄLÄ UNOHDA kiristää kaikkia ruuveja kunnolla.



Voit säätää jalkalevyä eteen- ja taaksepäin. Irrota kaksi ruuvia molemmilta puolilta.

MUISTA kiristää molemmilta puolilta.

Electric central footrest



Voit säätää jalkalevyä eteen- ja taaksepäin. Irrota kaksi ruuvia molemmilta puolilta.

MUISTA kiristää molemmilta puolilta.



Jalkalevyn keskittäminen: Irrota ruuvit molemmilta puolilta ja keskeltä. Kiristä lopuksi.

Voit säätää pohjetukia irrottamalla nämä ruuvit. Säädä ja kiristä.

Voit säätää jalkalevyä tämän ruuvin avulla.

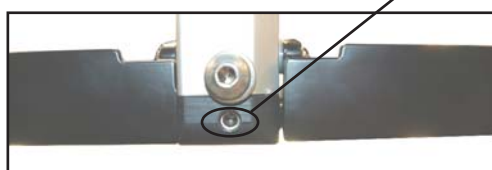



Pituuden säätäminen:
Siirry istuimen toimintoihin
painamalla ylä- tai
alanoilupainiketta.

Voit siirtyä asetusten välillä
Valitse-painikkeen avulla.

Vasemman jalkatuen kuvake
alkaa vilkkua. Säädä pituutta
liikuttamalla ohjaussauvaa
ylös tai alas.



Kulman säätäminen:
Paina Valitse-painiketta,
kunnes oikean jalkatuen
kuvake alkaa vilkkua.
Säädä kulmaa liikuttamalla
ohjaussauvaa ylös tai alas.

Molempien osien säätäminen
samalla kerralla Liikuta
ohjaussauvaa oikealle,
kunnes molempien
jalkatukien kuvakkeet alkavat
vilkkua. Säädä liikuttamalla
ohjaussauvaa ylös tai alas.

Huomautus!

Jos keskimmäistä jalkalevyä säädetään sähköisesti, huomaa, että kun se liikkuu eteen- tai taaksepäin, neljässä kohdassa on olemassa kiinni jäämisen vaara. Lisätietoja on alla näkyvässä kuvassa.

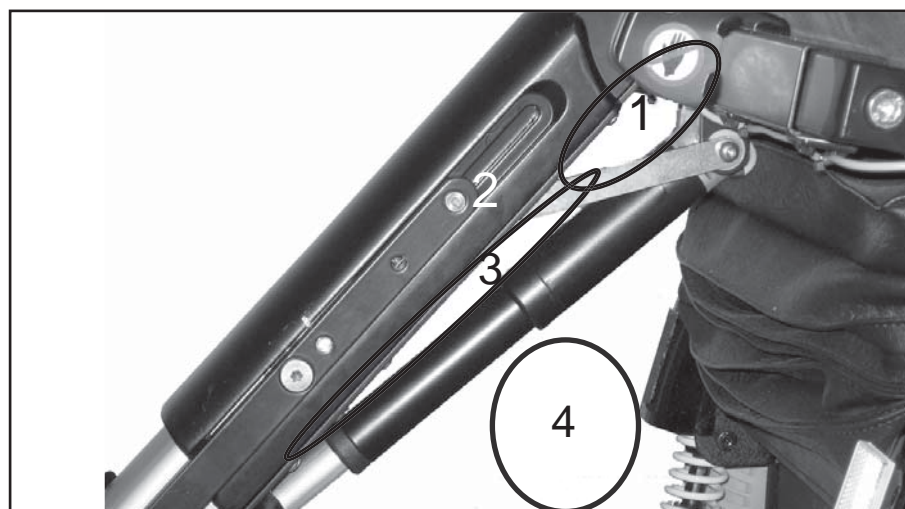

Manual footrests



Voit säätää jalkatukia eteen- ja taaksepäin. Tämän voidaan tehdä irrottamalla kaksi ruuvia.

MUISTA kiristää ruuvit loppuiksi.



Voit säätää jalkalevyjä ylös ja alas irrottamalla tämän ruuvin, säätämällä ja kiristämällä uudelleen.



Voit säätää jalkatuen kulmaa irrottamalla tämän kiinnikkeen, säätämällä ja kiristämällä uudelleen.

Voit säätää pohjetukia korkeussuunnassa ja niiden kulmaa löysentämällä nämä kaksi ruuvia. Kiristä uudelleen säätämisen jälkeen.



Voit helpottaa pyörätuoliin istumista ja poistumista kääntämällä tuen pois tieltä.

Paina tämä vapautuskahva alas.

Tässä asennossa voit nostaa jalkatuen irti tarvitsematta käyttää työkaluja.

Sähkötoimiset jalkatuet

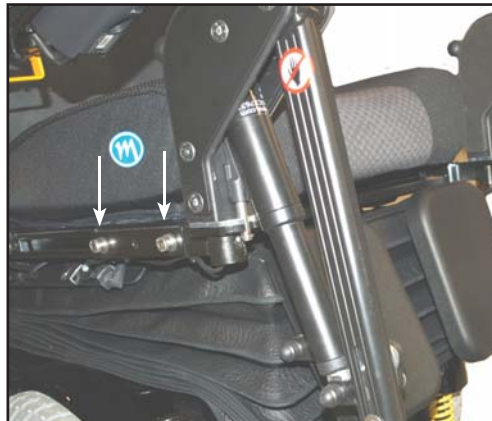

Voit säätää jalkatukia eteen- ja taaksepäin. Tämän voidaan tehdä irrottamalla kaksi ruuvia.

MUISTA kiristää ruuvit loppuksi.



Korkeuden ja kulman säätäminen ohjaussauvan avulla:

Siirry istuimen toimintoihin painamalla ylä- tai alanuolipainiketta.

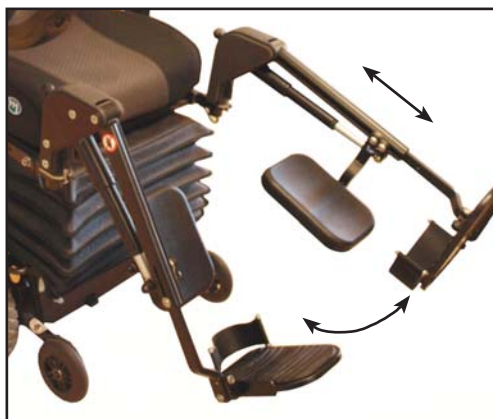

Voit siirtyä asetusten välillä Valitse-painikkeen avulla.

Vasemman jalkatuen kuvake alkaa vilkkua. Voit säätää liikuttamalla ohjaussauvaa ylös tai alas.

Paina Valitse-painiketta, kunnes oikean jalkatuen kuvake alkaa vilkkua.

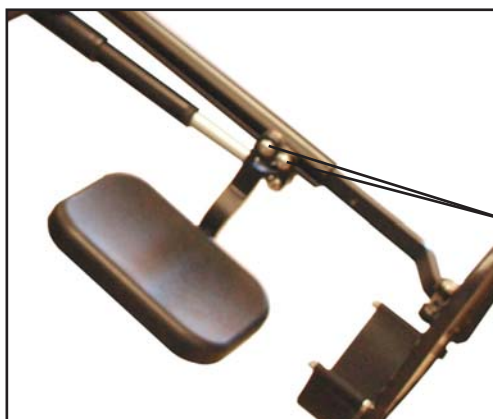

Jos molempien jalkatukien kuvakkeet alkavat vilkkua, voit säätää niitä samanaikaisesti.

Voit säätää pohjetukia irrottamalla tämän ruuvin. Älä unohda kiristää säätämisen jälkeen.



Paina vapautuskahvaa ja työnnä jalkatuki sivulle.

Tässä asennossa voit nostaa jalkatuen irti.

Huomautus!

Poistettavia johtoja ei ole.



Voit säätää korkeutta käsin irrottamalla tämän ruuvin, säätämällä ja kiristämällä ruuvin lopuksi.

Voit säätää jalkalevyjen kulmaa irrottamalla tämän ruuvin, säätämällä ja kiristämällä ruuvin lopuksi.

Ergo Lux



Käsinojan kulma

Voit säätää käsinojan kulmaa noin 15 astetta säätöruuvien avulla.

Käsinoja voidaan taittaa ylös ovissa kulkemisen helpottamiseksi.

Säätöruuvi



Istuimen säätäminen

1. Käsinojan korkeuden säätäminen
2. Käsinojan asennon säätäminen eteen- tai taaksepäin: 2 ruuvia.
3. Istuimen säätäminen syvyyssuunnassa, molemmat puolet

Niskatuen säätäminen

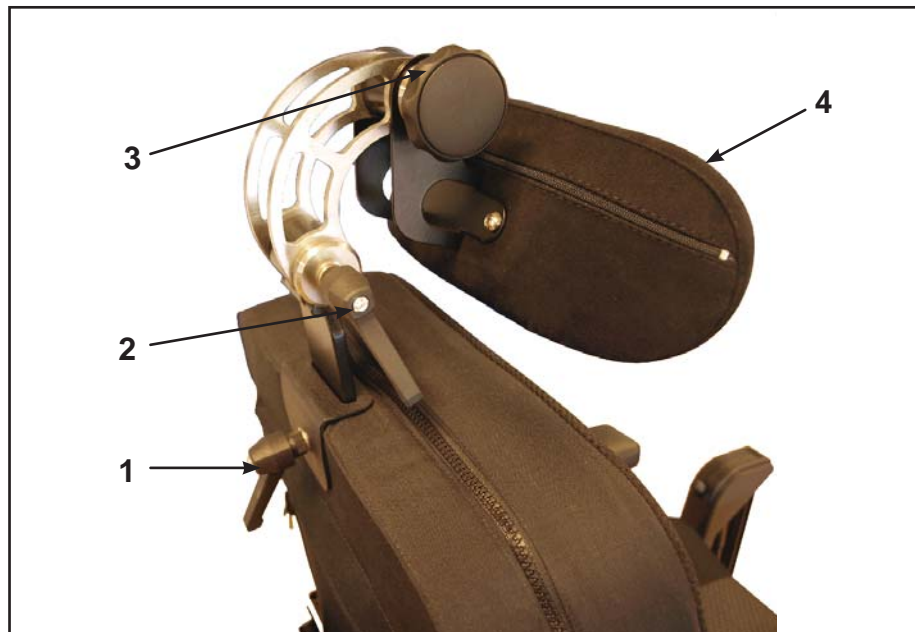

1. Korkeussäätö
2. Säätäminen eteen- tai taaksepäin
3. Niskatuen kulma
4. Niskatuen säätäminen

Sivulle aukeava kiinnitys



MC Conceptissa voi olla sivulle aukeava kiinnitys. Voit käyttää sitä painamalla vapautuskahvaa ja liikuttamalla ohjaussauvaa sivulle.

Spinalus-selkanojan säätäminen

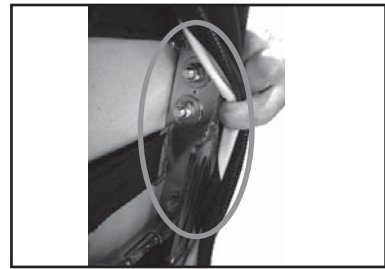

Käsiksi pääsee helposti neljän kookkaan vetoketjun ansiosta.



Kuva 1

Säädöt tehdään vetoketjujen alta. Voit muotoilla selkänöjää irrottamalla neljä ruuvia.

Käyttäjä voi avata kaikki Spinalus-pultit ja säätää niitä.



Kuva 2

Spinalus-selkänöja näkyy ääriasetnoissaan kuvissa 1 ja 2.

DAHL-telakointijärjestelmä

Dahl Engineeringin uusi sähköinen telakointijärjestelmä nostaa pyörätuolien monikäyttöisyyden ja turvallisuuden täysin uudelle tasolle.

Se on ainoa testattu matkustaja-ajoneuvoihin (M1) ja 147 kg painaviin lantiovyöllä varustettuihin pyörätuoleihin sovellettavan EU:n turvallisuusdirektiivin mukaisesti TÜV-hyväksytty järjestelmä.

Testeissä kävi ilmi, että telakointiasema kestää pyörätuolin ja yhden matkustajan yli 200 kg:n painon, jos turvavyö on kiinnitetty ajoneuvon jalustaan perinteisellä tavalla.

Saat lisätietoja DAHL Engineeringiltä.



Kunnostaminen

Jos MC Concept valmistellaan uutta käyttäjää varten, on tehtävä seuraavat tarkistukset.

- Voimansiirtoakseli: puhdista ja tarkista, ettei vuotoja löydy. Tarkista laakerit.
- Rengaspaineet (ks. tekniset tiedot).
- Renkaiden kunto. Tarkista halkeamat ja epänormaali kuluminen.
- Johdot: Tarkista, että niiden eristeet ovat ehjät ja että ne eivät ole puristuksissa. Kiinnitä irtonaiset johdot. Tarkista, onko johdoissa merkkejä kuumuuden aiheuttamista vaurioista.
- Ohjaussauva ja ohjausyksikkö. Tarkista toiminnot ja että kosteutta ei ole.
- Akut: lataamistesti, tarkista akkukengät ja hihna.
- Latauslaite: tarkista, että se syöttää oikeaa virtaa ja jännitettä.
- Sulakkeet: toimivuuden testaus.
- Liikkuvat osat, kuten jalkatuet. Voitele hapottomalla öljyllä.
- Tarkista pyörät: kääntyvät pyörät, kaatumisenestopyörät ja keskipyörät. Puhdista ja tarkista toiminta.
- Tarkista jarrut ja niiden vapauttaminen.
- Tarkista kaikki pyörätuolin pultit ja aluslevyt. Tarkista, että ne on kiristetty oikein ja että ne ovat ehjät.
- Tarkista, että nosto- ja kallistuskohtat sekä runko ovat ehjät. Tarkista, että murtumia ei ole. Niitä ei saa korjata hitsaamalla.
- Tarkista, onko rungossa murtumia. Poista ruoste ja maalaa uudelleen. Hitsaaminen on kielletty.
- Kytkimet: tarkista istuinta nostettaessa nopeutta vähentävän kytkimen toiminta.
- Tarkista käsi- ja sähkökäyttöiset varusteet. Vaihda vialliset siipimutterit ja kahvat.

- Koeajo: testaa kaikki toiminnot suurimmilla asetuksilla. Koeaja pyörätuoli enimmäiskuormalla.
- Käyttöohjeet on asetettava istuimelle muovitaskussa.

Jos paneelit ovat menettäneet kiiltonsa:

- Pyyhi paneelit puhtaiksi kostealla liinalla.
- Vahaa ne autovahalla.

Lisätietoja on huolto-ohjeessa.

Tekniset tiedot

MC Concept 1103	
Yleistiedot	
Pyöräkoot: Turvapyörät: edessä Keskipyörät: keskellä Kääntyvät pyörät: takana	Ø150 mm / kiinteä Ø250 mm / ilmatäytteinen Ø200 mm / kiinteä
Kokonaispituus	79 cm
Kokonaisleveys	58 cm
Paino, sis. istuimen (45 cm)	140 kg
Paino ilman istuinta	116,5 kg
Keskipyörien ilmanpaine	2,8 baaria
Suurin nopeus	6 km/t
Maavara Jos käytössä on telakointiasema	7,5 cm 3 cm
Suurin kynnyksen korkeus Jos käytössä on telakointiasema	4 cm 3 cm
Kääntösäde	95 cm
Moottori	2 moottoria
Käyttäjän enimmäispaino	125 kg
Jousitus	Kyllä
Suurin nousukyky suurimmalla käyttäjän painolla	8° = 14%
Lisävarusteet	Kyllä
Vakioväri	Musta
Luokitus	Luokka A
Akut:	
Akut	2 x 12 V / 34 Ah
Akkujen mitat	19,6 x 13,0 x 17,7 cm
Akkujen paino	2 x 11 kg
Latausaika	Vähintään 10 tuntia
Latauslaite	24V DC - 6/8 A
Pisin ajomatka	25 km (*)
Sähköjärjestelmä	Dynamic, 80 A
Istuin (Spinalus)	
Istuimen leveys	35, 40, 45, 50, 55, 60 cm
Istuimen syvyys	32-52 cm
Selkänöjan korkeus	36, 48 tai 56, cm
Istuimen kallistus	- 5° + 25°
Kulma selkänöja	+ 40° - 95°
Valot:	
Merkkivalot	LED (lisävaruste)

(*) Pisimpään ajomatkaan vaikuttavat tekijät: lämpötila, tuuli, maasto, rengaspaineet ja käyttäjän paino.

Kansainvälisiä osoitteita

Alankomaat

Richard van Seenus Nederland B.V.
Postbus 1425, 1300 BK Almere
Bolderweg 6, 1332 AT Almere
Puhelin: +31 (0) 36 53 20 450
Faksi: +31 (0) 36 53 21 308
Sähköposti: info@vanseenus.nl
Internet: www.vanseenus.nl

Australia ja Uusi-Seelanti

Pride Mobility Products
21 Healey Road
Dandenong 3175 Victoria
Australia
Puhelin: +61 3 9706-4611
Faksi: +61 3 9706-4622
Sähköposti: prideaustralia@pride-mobility.com.au
Internet: www.pridemobility.com/international/Australia/australia.asp

Belgien

Mobile Begium
Blankenbergsesteenweg 14
B-8000 Brugge
Puhelin: +32 (0)50 31 79 19
Faksi: +32 (0)50 31 10 26
Sähköposti: info@mobilescooter.be
Internet: www.mobilescooter.be

Espanja

Assessorament I Mobilitat. S.L.
Marqués de Monistrol, Local 3 (esq. C./ Girona, 29-31) 08980
Sant Feliu de Llobregat - Barcelona.
Puhelin: +34 93 666 55 23
Faksi: +34 93 666 88 85
Sähköposti: info@assessoramentimobilitat.com
Internet: http://www.assessoramentimobilitat.com

Itävalta

Sanitätshaus Gebhardt
Nikolaistrasse 10
83022 Rosenheim
Puhelin: +49 0 80 31 15 46 6
Faksi +49 0 80 31 34 76 2
Internet: www.sanitaetshaus-gebhardt.de/

Iso-Britannia

Mini Crosser Ltd
The Coach House
Westonbirt
Tetbury
Glos
GL8 8QS
Sales, tel: +(44) 0800 043 0029
Service & Warranty, tel: +(44) 0800 169 9588
Sähköposti: sales@mini-crosser.co.uk
Internet: www.mini-crosser.co.uk

Norja

Medema gruppen AS

Postbox 133
N-1483 Skytta
Puhelin: +47 67 06 49 00
Faksi: +47 67 06 49 90
Sähköposti: firmapost@medema.no
Internet: www.medema.no

Ranska

ICARE
4 rue d'amsterdam
F-91250 TIGERY
Puhelin: +33 (0)1 60 78 94 84
Faksi:+33 (0)1 69 13 09 78
Sähköposti: icarejmb@wanadoo.fr
Internet: http://www.icare-jmb.com

Ruotsi

Minicrosser AB
Bultgatan 28
S-442 40 Kungälv
Puhelin: (+46) 303 245 200
Faksi: (+46) 303 245 228
Sähköposti: info@minicrosser.se
Internet: www.minicrosser.se

Saksa

Baden Württemberg

Draisin GmbH
Von-Drais-Straße 35
77855 Achern
Puhelin (+49) 0 78 41 66 77 0
Faksi (+49) 0 78 41 66 77 88
Email: info@draisin.com
Internet: www.draisin.com/

Saksa

Baden Württemberg

Elofahr Palm
Finkenweg 27
D-76571 Gaggenau
Puhelin: +49 07225 918 831
Faksi: +49 07225 988 070
Matkapuhelin: +49 0171 314 7726
Sähköposti: uwepalm@web.de

Saksa

Baijeri

Sanitätshaus Gebhardt
Nikolaistrasse 10
83022 Rosenheim
Puhelin: +49 0 80 31 15 46 6
Faksi +49 0 80 31 34 76 2
Sähköposti: info@ot-gebhardt.de
Internet: www.sanitaetshaus-gebhardt.de/

Saksa

Berliini, Mecklenburg-Vorpommern, Sachsen-Anhalt, Thüringen, Brandenburg ja Sachsen

Conze Elektro-Mobile
Britzer Damm 12
D-12347 Berlin
Puhelin: +49 030 6789 7969
Faksi: +49 030 6789 7968
Sähköposti: info@elektro-mobile.de
Internet: www.elektro-mobile.de

Saksa

Hessen, Rheinland-Pfalz, Saarland ja Unterfranken

Beromobil GmbH
Elektromobile Treppenlifte
Draiser Weg 16
D-65346 Eltville-Erbach
Puhelin: +49 06123 - 60 57 22
Faksi: +49 06123 - 60 57 23
Sähköposti: info@beromobil.de
Internet: www.beromobil.de

Saksa

Schleswig-Holstein, Niedersachsen ja Nordrhein Westfalen

Wiggers GmbH - Reha / Rollstuhl Werkstatt
Gerhard Stalling Strasse 47 B
D-26135 Oldenburg
Puhelin: (+49) 0441 36 111 302
Faksi: (+49) 0441 36 111 309
Sähköposti: wiggers.gmbh@ewetel.net
Internet: www.minicrosser.info; www.ot-wiggers.de

Suomi

Respecta OY
Tenholantie 12
00280 Helsinki
Myyntipalvelu Tel: +358 (0)207649748
Sähköposti : myynti@respecta.fi
Faksi :+358 (0)207649735
Huolto - ja varaosapalvelu Tel: +358 (0)207649747
Sähköposti : huolto@respecta.fi

Sveitsi

Degonda Rehab SA
Industriestrasse 12
CH-3661 Uetendorf
Puhelin: +41 033 345 83 00
Faksi: +41 033 345 83 01
Sähköposti: info@turbo-twist.ch
Internet: www.turbo-twist.ch

Tanska

Pääkonttori Jyllannissa

Medema Danmark A/S
Enggårdvej 7
Snebjerg
7400 Herning
Puhelin: 70 10 17 55
Faksi: 97 18 88 35
Sähköposti: info@medema.com
Internet: www.medema.dk

Tanska

Sjellanti

Medema Danmark A/S
Ådalen 9
4600 Køge
Puhelin: 70 10 17 55
Faksi: 56 64 33 88
Sähköposti: info@medema.com

Tanska

Fyn

Medema Danmark A/S
Sivlandvænget 6
5260 Odense S
Puhelin: 70 10 17 55
Sähköposti: info@medema.com

Yhdysvallat ja Kanada

Pride Mobility Products Corp.
182 Susquehanna Ave.
Exeter, Pa. 18643
USA
Puhelin: +1 800 800 8586
Faksi: +1 800 800 1636
Internet: www.pridemobility.com



medemagroup